

Component / Componente:

Transversal Bar

Barre Trasversali

Type of vehicle / Nome del veicolo:

Avenger

Code number / Numero di disegno:

50290841

Version / Versione:

Load Carrier

Timing / Tempo di installazione:

30'



EN FITTING INSTRUCTION

IT ISTRUZIONI DI MONTAGGIO

FR INSTRUCTIONS DE MONTAGE

DE MONTAGEANLEITUNG

ES INSTRUCCIONES DE MONTAJE

PT INSTRUÇÕES DE MONTAGEM

PL INSTRUKCJA MONTAŻU

NL INBOUWHANDLEIDING

EL ΟΔΗΓΙΕΣ ΤΟΠΟΘΕΤΗΣΗΣ

CS MONTÁŽNÍ POKYNY

SK MONTÁŽNY NÁVOD

HU BESZERELÉSI ÚTMUTATÓ

SV MONTERINGSANVISNINGAR

DA MONTERINGSVEJLEDNING

NO MONTERINGSVEILEDNING

FI ASENNUSOHJEET

SR АСЕМБЛИ ИНСТРУКЦИЈЕ

RU УПУТСТВО ЗА ИНСТАЛАЦИЈУ

تعليمات التجميع

AR

Jeep[®]

Jeep Jeep Avenger

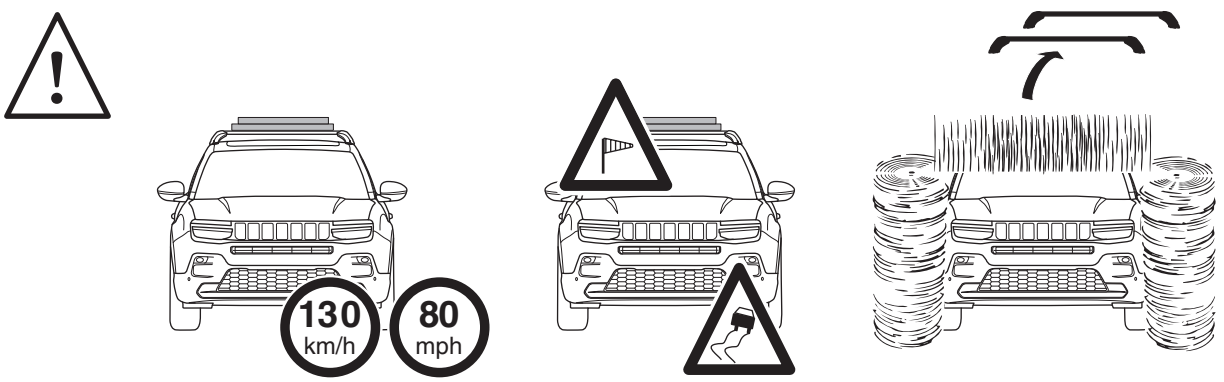
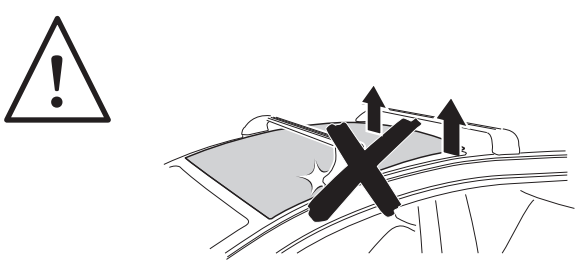
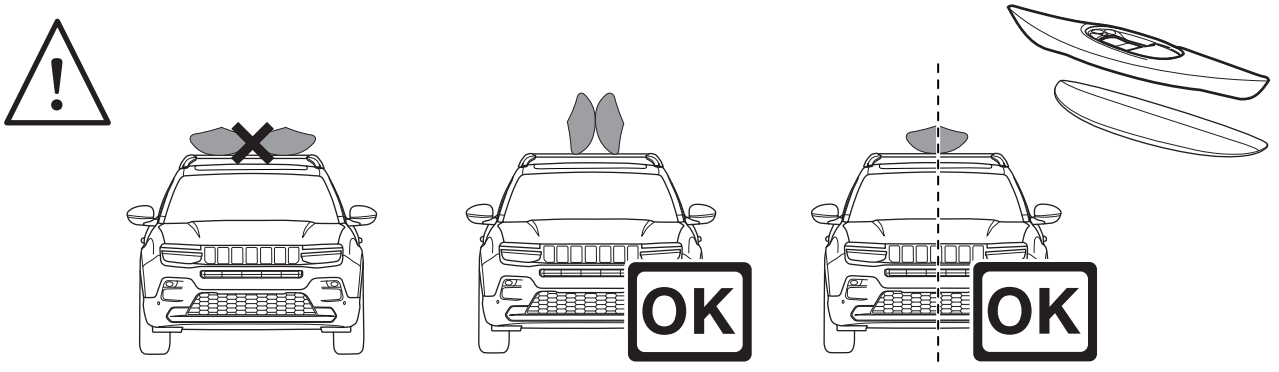
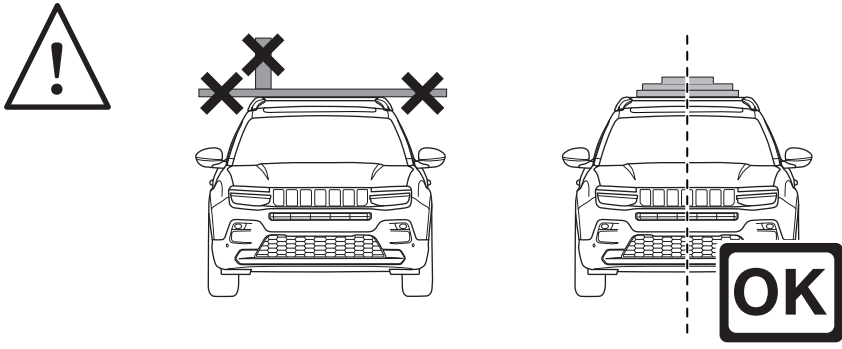
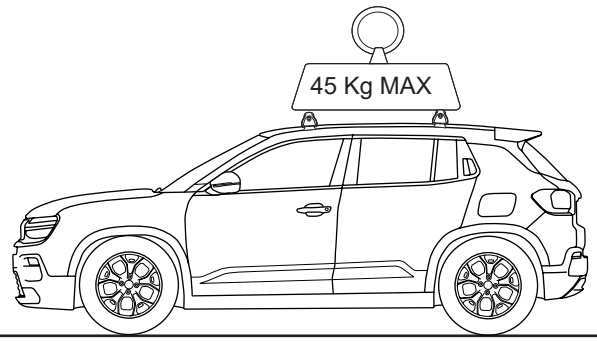

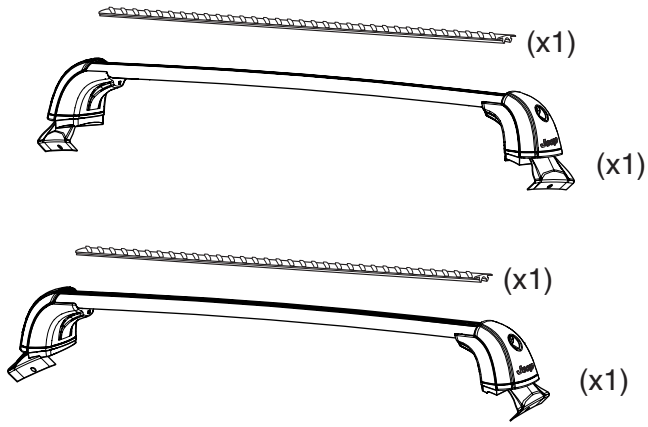

1

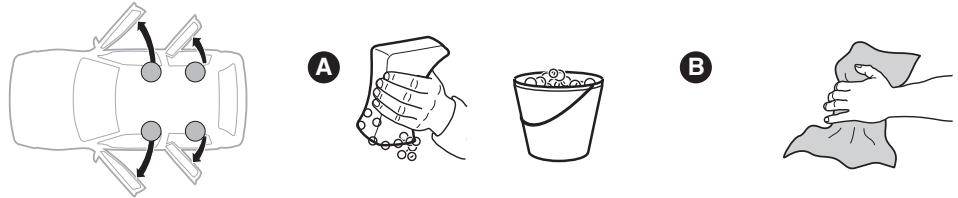

2

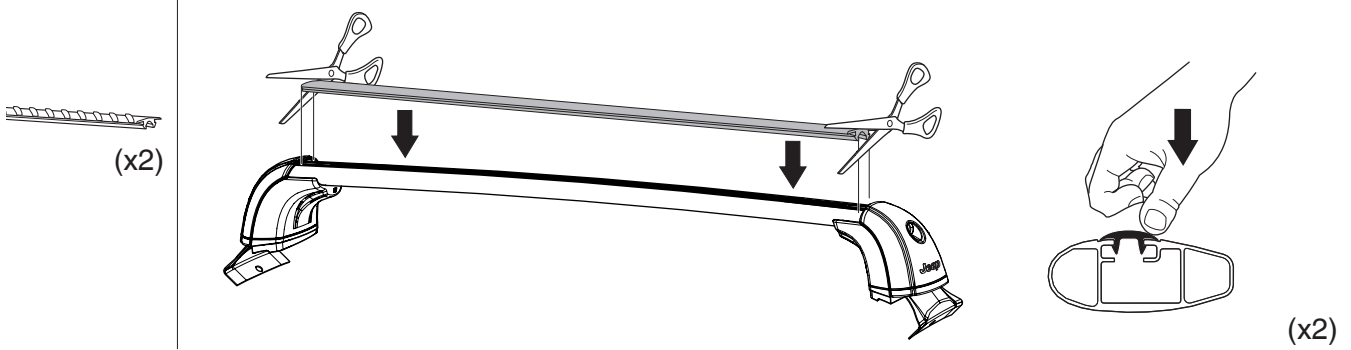

3

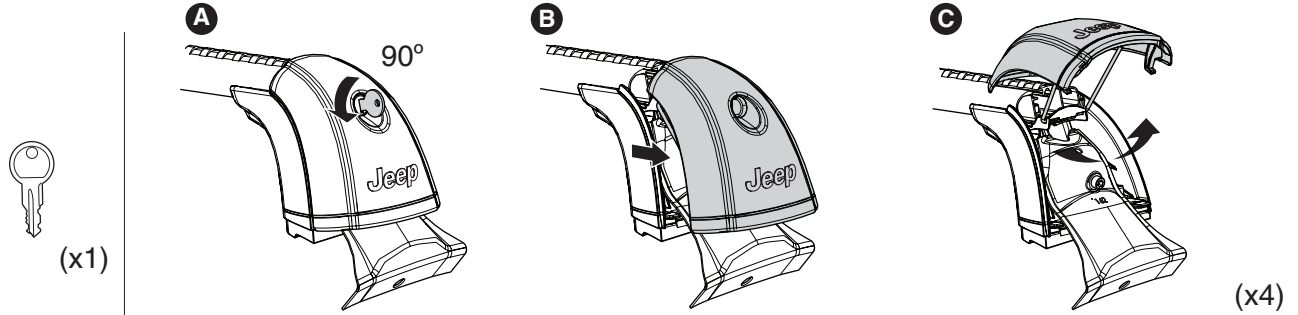

Jeep
101775
XXXXXX/515-7002 RL

556260002
REAR LEFT
max.45kg
99lbs

5kg

>AlMgSi<

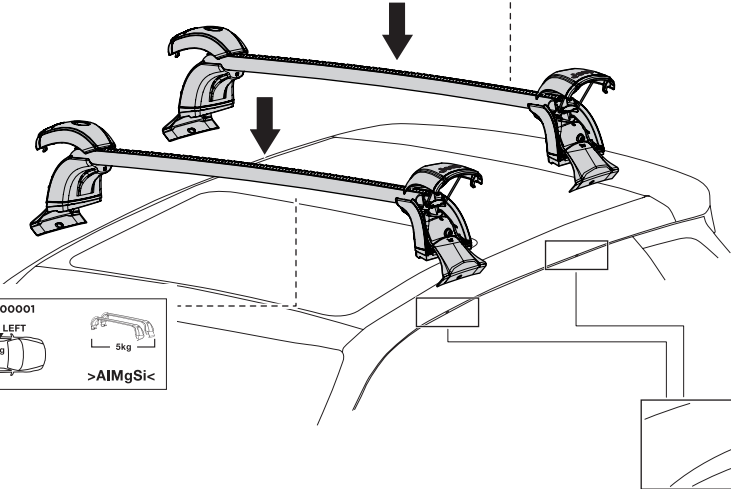

Jeep
101775
XXXXXX/515-7002 FL

556260001
FRONT LEFT
max.45kg
99lbs

5kg

>AlMgSi<

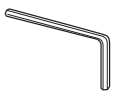
-  (x4)
-  (x1)

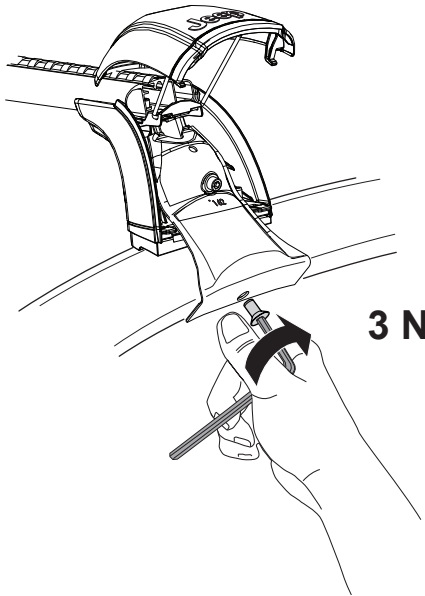

3 Nm

(x4)

5

EN Tighten alternately

IT Alternare il serraggio delle viti

FR Serrer alternativement chaque côté

DE Die Schrauben abwechselnd anziehen

ES Apretar alternativamente

PT Aperte alternadamente

PL Śruby dokręcaj naprzemiennie

NL Afwisselend aan de linker- en de rechterkant aandraaien

EL Σφιγγετε εναλλάξ

CS Utáhnout alternativně

SK Dotiahnuť striedavo

HU Egymástól függetlenül szorítandó

SV Dra åt växelsvis

DA Spænd skiftevis

NO Trekk til vekselvis

FI Kierrä vuorotellen

SR Затегнути алтернативно

RU Затягивайте попеременно

إحكام الربط بالتناوب

AR

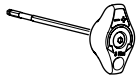
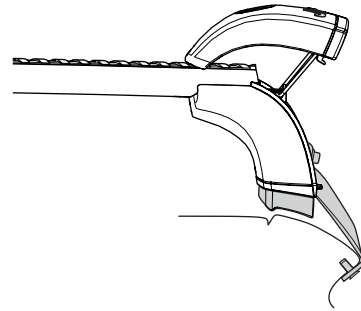
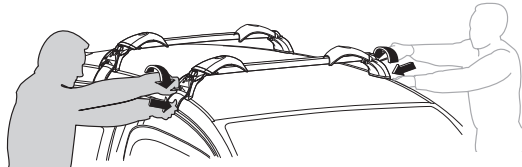

(x1)

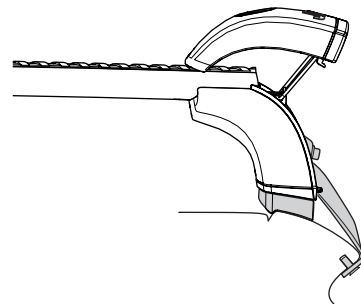
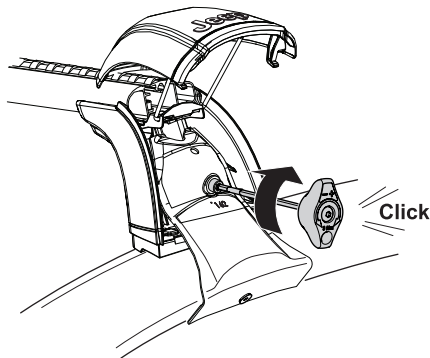

(x4)

6



(x1)

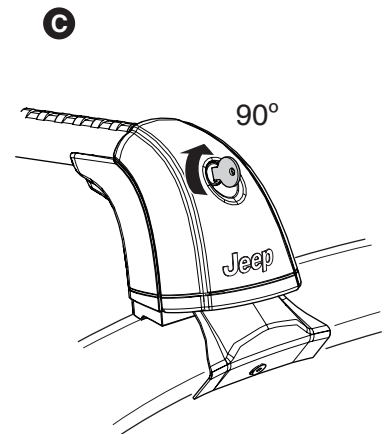
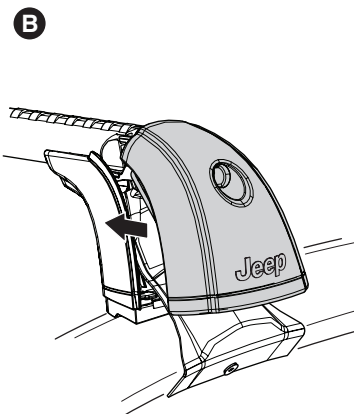
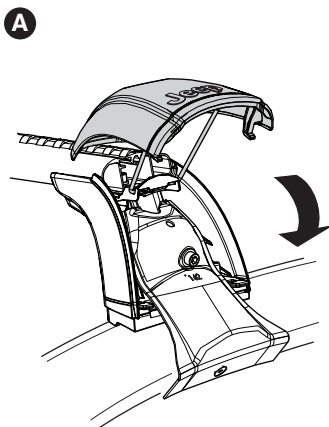

(x4)

PAGE 5/12

5562601001

- | | | | |
|----------------|-------------------|----------------|-------------|
| EN Removal | PT Remoção | SK Demontáž | FI Irrotus |
| IT Rimozione | PL Wymontowywanie | HU Leszerelés | SR Уклањање |
| FR Démontage | NL Demontage | SV Demontering | RU Снятие |
| DE Demontieren | EL Αφαίρεση | DA Afmontering | AR |
| ES Desmontaje | CS Odmontování | NO Demontering | |

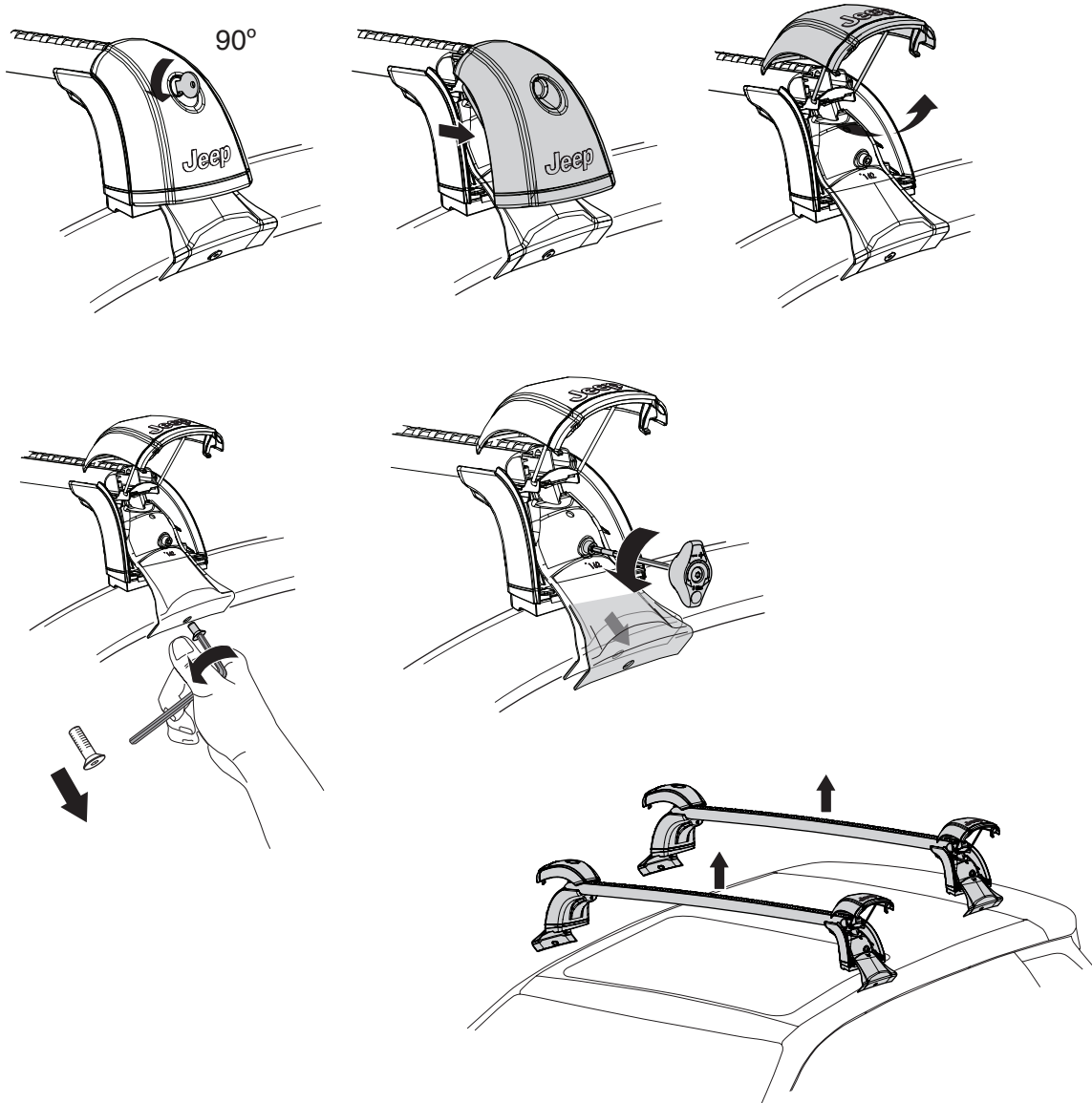

i

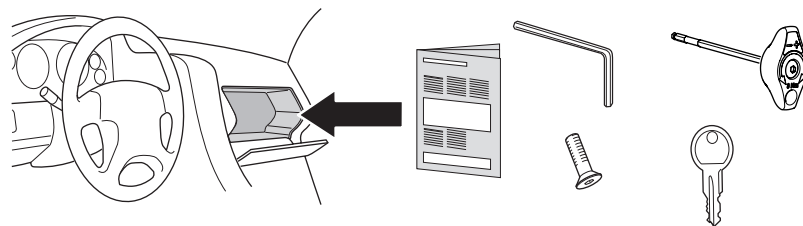

EN Safety

- Do not use sun roof when load carriers are assembled.
- These bars are designed to be fitted in one specific position on the vehicle.
- The attachment to the vehicle is not guaranteed if the position is different from that shown in these instructions.
- The attachment screws must be re-tightened and the stowage straps checked after a few kilometres' haulage.
- It is forbidden to use elastic lashings (bungee cord, etc). We recommend webbing straps.
- Do not place any additional material (rubber, plastic, ect) between the feet and car body, it could prevent the bars holding properly.
- Bear in mind the effect on the handling of your vehicle when the bars are loaded (side wind stability, cornering and braking)
- Don't exceed the speed limit of 130 km/h, 80 mph.
- Tie down long load at its ends to the front and rear of the car.
- Remove the bars when they are not being in used, to save on fuel consumption.
- The load must be distributed evenly on the roof bars and it must not exceed the width of the bars.
- The maximum load must not be exceeded.
- The attachment screws must be re-tightened periodically.

The manufacturer accepts no responsibility if these instructions are not followed.

IT Sicurezza

- Non utilizzare il tetto apribile quando i portapacchi sono montati.
- Queste barre sono state concepite per essere posizionate in una posizione precisa sul veicolo.
- Il fissaggio sul veicolo non è più garantito se il posizionamento è differente da quello indicato sulle istruzioni di montaggio
- Le viti di fissaggio e le cinghie di trattenimento carichi devono essere obbligatoriamente verificate e richiuse dopo alcuni chilometri di strada.
- E' vietata la sistemazione dei bagagli con lacci elastici (tenditori, ecc.); si consigliano cinghie.
- Non intercalate alcuna guarnizione (caucciù, plastica o altro), fra i fissaggi delle barre e la carrozzeria, in quanto la buona tenuta delle barre non sarebbe più assicurata.
- Tenete conto del nuovo comportamento del veicolo (vento laterale, curve e frenate), quando le barre sono cariche.
- Non superare la velocità di 130 km/h, 80 mph.
- Vincolare le estremità dei carichi lunghi anteriormente e posteriormente alla vettura
- Togliere le barre quando non utilizzate per risparmiare carburante.
- Il carico deve essere distribuito uniformemente sui portapacchi.
- Non deve essere superato il peso max trasportabile indicato.
- Periodicamente ricontrollare la chiusura delle viti di fissaggio.

Il mancato rispetto di queste istruzioni annulla ogni responsabilità del costruttore.

FR Sécurité

- Ne pas utiliser le toit ouvrant lorsque les barres sont assemblés.
- Ces barres ont été conçues pour être placées à un endroit précis du véhicule.
- La fixation sur le véhicule n'est plus garantie si le positionnement est différent de celui indiqué sur cette notice.
- Il convient de resserrer les vis de fixation et de vérifier les sangles d'arrimage après quelques kilomètres.
- L'arrimage des bagages avec des liens élastiques (sandow, tendeurs, etc...) est interdit; sangles conseillées.
- N'intercaler aucune garniture supplémentaire (caoutchouc, plastique ou autre) entre le pied de fixation et la carrosserie, la bonne tenue des barres ne serait plus assurée.
- Tenir compte du nouveau comportement du véhicule (vent latéral, virage et freinage) lorsque les barres sont chargées.
- Ne dépassez pas la limite de vitesse de 130 km/h, 80 mph.

- Fixer les charges de grande taille à leurs extrémités, à l'avant et à l'arrière de la voiture.
- Pour économie d'énergie, les barres seront enlevées si elles ne sont pas utilisées.
- La charge doit être distribuée de manière égale sur les barres de toit et ne doit pas dépasser la largeur des barres.
- La charge maximale autorisée, ne doit pas être dépassée.
- Les vis de fixation doivent être resserrées à intervalles réguliers.

Le non respect de cette notice d'utilisation dégage la responsabilité du constructeur.

DE Sicherheit

- Das Schiebedach darf nicht benutzt werden, wenn die Dachträger montiert sind.
- Diese Profile wurden für eine Befestigung an einem bestimmten Dachbereich ausgelegt.
- Die sichere Befestigung auf dem Fahrzeug ist nicht mehr gewährleistet, wenn der Montagebereich von dem in dieser Anleitung angegebenen abweicht.
- Die Befestigungsschrauben müssen nach einigen Kilometern unbedingt nachgezogen u. die Spannbänder überprüft werden. Die Befestigungsschrauben müssen regelmässig überprüft und nachgezogen werden.
- Das Festzurren von Gepäckstücken mit Elastikbändern (Sandow, Gummispannern usw...) ist untersagt - empfohlen sind Gurtbänder.
- Keinesfalls zwischen die Auflager und der Karosserie Zwischenelemente einlegen (Gummi, Kunststoff o ä), da hierdurch die Halterungsfestigkeit der Gepräckprofile beeinträchtigt wird.
- Im geladenen Zustand verändertes Fahrzeugverhalten berücksichtigen (Seitenwind, Kurvenfahrt u. Bremsverhalten).
- Die Geschwindigkeitsbegrenzung von 130 km/h, 80 mph nicht überschreiten
- Die Endpunkte Last ebenfalls vorne und hinten am Fahrzeug befestigen.
- Kraftstoffeinsparung bei Nichtbenutzung, Gepäckprofile abnehmen.
- Die Last muss gleichmässig auf dem Gepäckträger verteilt sein. Sie darf nicht über die Breite der Träger hinausragen.
- Die maximale Traglast darf den angegebenen Wert nicht übersteigen.
- Die Halteschrauben sind regelmäßig nachzuziehen!

Die Nichtbeachtung dieser Anleitung stellt der Hersteller von jeglichem Haftungsanspruch frei.

ES Seguridad

- No utilice el techo solar cuando las barras estén montados.
- Estas barras han sido diseñadas para ser colocadas en un lugar preciso del vehículo.
- La fijación en el vehículo no está garantizada si su posición es diferente a la indicada en estas instrucciones.
- Los tornillos de sujeción deben apretarse de nuevo y las bridas de arrumaje deben examinarse tras varios kilómetros de transporte.
- Se prohíbe la sujeción del equipaje con ataduras elásticas (pulpos, tensores, etc.). Se recomienda la utilización de correas.
- No intercalar ninguna guarnición suplementaria (goma, plástico u otro) entre la pata de fijación y la carrocería, ya que no se garantizaría la correcta estabilidad de las barras.
- Tener en cuenta el nuevo comportamiento del vehículo (viento lateral, giros y frenado) cuando las barras están cargadas.
- No supere el límite de velocidad de 130 km/h, 80 mph.
- Sujete las cargas largas por sus extremos delante y detrás del automóvil.
- Para economizar energía, las barras deberán retirarse si no se utilizan.
- La carga debe distribuirse uniformemente por las barras portaequipajes y su anchura no debe exceder la de las barras.

- La carga máxima, no debe excederse.
 - Los tornillos de fijación deben reapretarse periódicamente.
- Constructor no se responsabiliza en caso de incumplimiento de estas instrucciones de utilización.**

PT Segurança

- Não utilizar o telhado solar quando os estantes de tejadilho estiverem montados.
- Estas barras foram concebidas para ser colocadas num lugar bem determinado da viatura.
- A fixação sobre a viatura já não será garantida se o posicionamento é diferente do indicado sobre estas instruções.
- Os parafusos de fixação devem ser reapertados e as correias de acondicionamento, inspeccionadas, após alguns quilómetros.
- A amarração das bagagens com elásticos (sandow, esticadores, etc...) é proibida; aconselhamos as correias.
- Não intercalar nenhuma guarnição suplementar (borrach, plástico ou outros) entre a pata fixação e a carroçaria, o bom comportamento das barras já não seria garantido.
- Tomar em consideração o novo comportamento da viatura (vento lateral, curvas e travagem), quando as barras estão carregadas.
- Não superar a velocidade limite de 130 km/h, 80 mph.
- Amarre cargas longas pelas suas extremidades, na parte dianteira e traseira do automóvel.
- Para economizar energia, devem-se retirar as barras quando não forem utilizadas.
- A carga deve ser distribuída uniformemente sobre as barras de teto e não deve exceder a largura das barras.
- A carga máxima, não deve ser excedida.
- Os parafusos de fixação devem ser reapertados periodicamente.

O não respeito destes instruções de utilização liberta do construtor de qualquer responsabilidade.

PL Zasady bezpieczeństwa

- Nie używać dachu słonecznego przy zamontowanych bagażnikach.
- Belki te zaprojektowane są w taki sposób, aby mocować je na dachu samochodu tylko w jednym określonym położeniu.
- Właściwe mocowanie do dachu samochodu nie jest gwarantowane, jeśli położenie belek będzie różnić się od położenia przedstawionego w niniejszej Instrukcji.
- Po przejechaniu z ładunkiem kilku kilometrów należy ponownie dokręcić śruby mocujące, a także sprawdzić pasy transportowe.
- Zabronione jest używanie elastycznych wiązań (np. elastycznych lin, itp.). Zalecamy używanie pasów tapicerskich.
- Pomiędzy stopami bagażnika, a nadwoziem samochodu nie należy umieszczać żadnych dodatkowych materiałów (gumowych, plastikowych, itp.), ponieważ może to doprowadzić do niewłaściwego przylegania ładunku do belek.
- Należy pamiętać, że przewożenie ładunku na bagażniku dachowym wpływa na sposób prowadzenia samochodu (stabilność przy bocznym wietrze, pokonywanie zakrętów i hamowanie).
- Nie przekraczaj ograniczenia prędkości 130 km/h, 80 mph.
- Końce długich ładunków należy przywiązać do przedniej i tylnej części samochodu.
- Jeżeli belki nie są używane, należy je odkręcić, ponieważ wpływa to na zmniejszenie zużycia paliwa.
- Ładunek należy rozmieścić równomiernie na belkach bagażnika dachowego. Szerokość ładunku nie może być większa od szerokości belek.
- Nie należy przekraczać dopuszczalnego maksymalnego obciążenia.
- Należy okresowo dokręcać śruby mocujące.

Producent nie ponosi żadnej odpowiedzialności, jeżeli zasady zawarte w niniejszej Instrukcji nie są przestrzegane.

NL Veiligheid

- Gebruik het zonnedak niet wanneer de dakdragers

gemonteerd zijn.

- De dragers zijn zo gemaakt dat ze op een bepaalde plaats op de wagen moeten worden aangebracht.
- De bevestiging op de wagen is niet gegarandeerd indien de dragers anders worden aangebracht dan in deze handleiding staat aangegeven
- Na een paar kilometer transport moeten de bevestigingsschroeven weer worden aangedraaid en moeten de riemen worden gecontroleerd.
- Het vastzetten van de bagage met elastische binders (snelbinder, spin, enz...) is verboden; gebruik van riemen is aangeraden.
- Breng vooral geen extra (rubber, plastic of andere) bescherming aan tussen de bevestigingslip en de carrosseri. Hierdoor zou het houvast van de dragers niet meer verzekerd zijn.
- Houdt rekening met het gewyzigde rijgedrag van uw wagen (zijwind, bochten, remmen), wanneer de dragers zijn beladen.
- De maximumsnelheid van 130 km/u, 80 mph. niet overschrijden.
- Bind een lange lading vast aan de voor- en achterkant van de auto.
- Om energie te sparen, kunt u de dragers het best verwijderen wanneer u ze niet gebruikt.
- De bagage moet gelijk over de dakstangen worden verdeeld en mag de breedte van de stangen niet overschrijden.
- Het maximum gewicht, mag niet overschreden worden.
- De bevestigingsschroeven moeten regelmatig worden aangedraaid.

Het niet nakomen van deze gebruikershandleiding ontslaat de producent van elke aansprakelijkheid

EL Ασφάλεια

- Μην χρησιμοποιείτε την ηλιοροφή όταν οι μεταφορείς φορτίου είναι συναρμολογημένοι
- Αυτές οι ράβδοι έχουν σχεδιαστεί για να τοποθετούνται σε μια συγκεκριμένη θέση στο όχημα.
- Η προσάρτηση στο όχημα δεν είναι εγγυημένη, αν η θέση διαφέρει από εκείνη που εμφανίζεται σε αυτές τις οδηγίες.
- Οι βίδες τοποθέτησης πρέπει να σφίγγονται εκ νέου και οι ιμάντες συγκράτησης του φορτίου πρέπει να ελέγχονται μετά από μερικά χιλιόμετρα.
- Η χρήση ελαστικών μέσων πρόσδεσης (χαταπόδι δεσίματος κ.λπ.) απαγορεύεται. Συνιστάται η χρήση ιμάντων ασφαλείας.
- Μην τοποθετείτε κανένα επιπλέον υλικό (ελαστικό, πλαστικό κ.λπ.) ανάμεσα στη βάση των ράβδων και το αμάξωμα, καθώς αυτό μπορεί να παρεμποδίσει τη σωστή στήριξη των ράβδων.
- Λάβετε υπόψη τις επιπτώσεις που μπορεί να υπάρξουν στο χειρισμό του οχήματος όταν είναι τοποθετημένες οι ράβδοι (πλευρικοί άνεμοι, στρίψιμο και φρενάρισμα).
- Μην υπερβαίνετε το όριο ταχύτητας των 130 χλμ/ώρα, 80 mph.
- Δένετε καλά τις άκρες των φορτίων με μεγάλο μήκος στο μπροστινό και το πίσω μέρος του οχήματος.
- Αφαιρείτε τις ράβδους όταν δεν τις χρησιμοποιείτε, για να εξοικονόμηση καυσίμου.
- Το φορτίο θα πρέπει να κατανέμεται ομοιόμορφα στις ράβδους οροφής και δεν θα πρέπει να υπερβαίνει το πλάτος τους.
- Μην υπερβαίνετε το μέγιστο όριο φόρτωσης.
- Περιοδικά, οι βίδες τοποθέτησης θα πρέπει να σφίγγονται εκ νέου.

Ο κατασκευαστής δεν φέρει καμία ευθύνη σε περίπτωση μη τήρησης αυτών των οδηγιών.

CS Bezpečnost

- Nepoužívejte střešní okno, když jsou namontovány nosiče nákladu.
- Tyto nosné tyče jsou navrženy tak, aby se na vozidlo připevnilo do jedné konkrétní polohy.
- Pokud se poloha liší od polohy uvedené v tomto návodu, není zaručeno jejich připevnění k vozidlu.
- Po několikakilometrové cestě je nutno znovu dotáhnout upevňovací šrouby a zkontrolovat zavazadlové popruhy.
- Používání elastických pásů (např. bungee šňůra) je zakázáno. Doporučujeme upínací popruhy.
- Mezi patky a karoserii neumistujte žádný další materiál

(např. gumu, plast), protože by mohl nosným tyčím bránit ve správném držení.

- Mějte na paměti vliv nákladu na nosných tyčích na řízení vozidla (stabilita při působení bočního větru, zatáčení a brzdění).
- Nepřekračujte rychlostní limit 130 km/h, 80 mph.
- Dlouhý náklad zajistěte na jeho konci k přední a zadní části vozidla.
- Pro menší spotřebu paliva nosné tyče demontujte, pokud je nepoužíváte.
- Náklad musí být na nosných tyčích rozprostřen rovnoměrně a nesmí přesahovat šířku tyčí.
- Nepřekračujte maximální nosnost.
- Upevňovací šrouby musíte pravidelně znovu dotahovat.

Výrobce nenese žádnou zodpovědnost, pokud tyto instrukce nejsou dodržovány.

SK Bezpečnosť

- Nepoužívajte snečnú strechu, keď sú zmontované nosiče nákladu
- Tieto tyče sú určené na pripevnenie k vozidlu v špecifickej polohe.
- Ak sa odlišuje od polohy uvedenej v týchto pokynoch, nie je zaručená bezpečnosť pripevnenia k vozidlu.
- Po prejdení niekoľkých kilometrov treba znova pritiahnúť skrutky pripevnenia a skontrolovať popruhy úložného priestoru.
- Je zakázané používať elastické povrazy (povraz na bungee skákanie atď.). Odporúčame použiť tkané popruhy.
- Medzi pätky a karosériu neumiestňujte nijaký ďalší materiál (guma, plast atď.), ktorý by mohol zabrániť správne pripevneniu tyčí.
- Pri jazde zohľadnite účinok nákladu na ovládanie vozidla (stabilita pri bočnom vetre, jazda v zákrutách a brzdenie).
- Neprekračujte maximálnu povolenú rýchlosť 130 km/h, 80 mph.
- Priviažte konce dlhého nákladu o prednú a zadnú časť auta.
- Ak sa tyče nepoužívajú, odmontujte ich, aby ste znížili spotrebu paliva.
- Náklad treba na strešných tyčiach rozložiť rovnomerne.
- Nesmie presahovať šírku tyčí.
- Neprekračujte maximálne zaťaženie.
- Skrutky na pripevnenie sa musia pravidelne pritiahovať.

Výrobca nenesie nijakú zodpovednosť, ak neboli dodržané tieto pokyny.

HU Biztonság

- Ne használja a napfénytetőt, ha a teherhordók össze vannak szerelve.
- A rudakat csak az útmutatóban előírt módon szabad rögzíteni a járművön.
- A járműhöz való rögzítést nem tudjuk garantálni, amennyiben az eltér az útmutatóban foglaltaktól.
- Miután megtett néhány kilométert, a rögzítőcsavarokat szükség esetén húzza meg, a szíjakat pedig ellenőrizze le.
- A rugalmas pántok (rugalmas kötél stb.) használatra tilos. Hevederpántok használatát javasoljuk.
- Ne helyezzen semmilyen anyagot (gumi, műanyag stb.) a talpak és a jármű közé, mert a rudak tartása ettől megváltozhat.
- Ne feledje, hogy a jármű vezetése megváltozhat, amikor a rudak fel vannak szerelve (oldalszélel szembeni stabilitás, fordulás, fékezés)
- Ne haladjon nagyobb sebességgel, mint 130 km/h, 80 mph.
- A hosszú rakományok végeit kösse le a jármű elején és végén.
- Amikor nincsenek használatban, szerelje le a rudakat, így csökken az üzemanyag-fogyasztás.
- A rakományt egyenletesen kell elosztani a tetőrudak között, és az nem lehet szélesebb a rudaknál.
- A rakományra vonatkozó maximális terhelhetőséget tartsa be.
- A rögzítőcsavarokat rendszeresen ellenőrizze és szükség esetén húzza meg.

A gyártó nem vállal felelősséget, amennyiben ezeket az utasításokat nem tartja be.

SV Säkerhet

- Använd inte soltaket när lastbärarna är monterade.
- Lasthållarna är utformade för montering i ett visst läge på fordonet.
- Om de monteras i något annat läge än vad som visas i dessa instruktioner kan fastsättningen på fordonet inte garanteras.
- Fästskruvarna måste dras åt igen och lastremmarna kontrolleras efter några kilometers transport.
- Det är förbjudet att använda elastiska spännband, s.k. "bläckfiskar". Vi rekommenderar traditionella spännband.
- Lagg inga ytterligare material (gummi, plast eller liknande) mellan lasthållarfötterna och bilen, det kan göra att lasthållarna inte kan fästas korrekt.
- Tänk på hur fordonet påverkas när lasthållarna är lastade (sidvindsstabilitet, kurvtagning och bromsning).
- Överskrid inte hastighetsbegränsningen på 130 km/h, 80 mph.
- Förankra ändarna på långa laster mot bilens front och bakända.
- Ta av lasthållarna när de inte används för att spara på bränsleförbrukningen.
- Lasten måste fördelas jämnt på lasthållarna och får inte överskrida lasthållarnas bredd i sidled.
- Den maximala lastkapaciteten får inte överskridas.
- Fästskruvarna måste dras åt med jämna mellanrum.

Tillverkaren påtar sig inget ansvar om dessa instruktioner inte följs.

DA Sikkerhed

- Brug ikke soltaket, når lastbærerne er monteret.
- Disse barrer er designet, så de passer til én bestemt position på køretøjet.
- Fastgørelsen på køretøjet er ikke sikker, hvis positionen er forskellig fra den, der er vist i disse instruktioner.
- Fastgørelsesskruerne skal strammes igen, og bagageremmen skal tjekkes efter nogle få kilometers kørsel.
- Det er forbudt at bruge elastisk surring (elastisk kabel osv.). Vi anbefaler remme.
- Anbring ikke ekstra materiale (gummi, plastic osv.) mellem fødderne og vognkassen, da det kan forhindre barrierne i at holde ordentligt fast.
- Vær opmærksom på, hvordan det påvirker kørslen, når barrierne er anbragt (sidevindsstabilitet, sving og opbremsning).
- Kør ikke over fartgrænsen på 130 km/t, 80 mph.
- Fastspænd lang last i enderne forrest og bagest på vognen.
- Aftag barrierne, når de ikke er i brug, for at spare benzin.
- Lasten skal fordeles jævnt på tagbarrierne og må ikke overskride bredden af barrierne.
- Den maksimale last må ikke overstiges.
- Fastgørelsesskruerne skal strammes igen med jævne mellemrum.

Producenten påtager sig intet ansvar, hvis disse instruktioner ikke er overholdt.

NO Sikkerhet

- Ikke bruk soltak når lastbærere er montert.
- Disse stengene er designet for å monteres i en bestemt posisjon på bilen.
- Hvis de monteres i en annen posisjon enn den som blir vist i disse instruksjonene, er det ikke sikkert at de blir riktig festet til bilen.
- Når du har kjørt i noen kilometer, må du etterstramme festeskruene og sjekke lastestroppene.
- Bruk av elastiske stropper (gummistropper osv.) er forbudt. Vi anbefaler spennreimer.
- Unngå ytterligere materialer (gummi, plast osv.) mellom føttene og karosseriet, da dette kan gjøre at stengene ikke festes riktig.
- Vær oppmerksom på at kjøreegenskapene (svinging, bremsing, sidevindstabilitet) kan bli påvirket når du transporterer last på stengene.
- Ikke kjør i mer enn 130 km/t, 80 mph.
- Ved transport av lang last må endene festes foran og bak på bilen.
- For å spare drivstoff bør stengene fjernes når de ikke er i bruk.

- Lasten må fordeles jevnt på takstengene og ikke gå utenom stengene i bredden.
 - Ikke overskrid maks lastekapasitet.
 - Etterstram festeskrueene med jevne mellomrom.
- Produsenten kan ikke holdes ansvarlig ved manglende etterfølgelse av disse instruksjonene.**

FI Turvallisuus

- Älä käytä aurinkokattoa, kun kuormankantajat on koottu.
- Nämä putket on suunniteltu asennettavaksi yhteen tiettyyn paikkaan ajoneuvossa.
- Tukevaa kiinnitystä ajoneuvoon ei voida taata, jos asennuspaikka ei ole näiden ohjeiden mukainen.
- Kiinnitysruuvit on kiristettävä ja kuormahihnat tarkastettava muutaman kilometrin kuljetuksen jälkeen.
- Joustavien hihnojen (kuminauhojen tms.) käyttö on kiellettyä. Suosittelemme punosnauhojen käyttöä.
- Älä aseta mitään ylimääräistä materiaalia (kumia, muovia tms.) jalkojen ja auton korin väliin, sillä se voi estää putkien tukevan kiinnityksen.
- Muista, että putkilla oleva kuorma vaikuttaa ajoneuvon ajettavuuteen (sivutuulivakaus, kaarreajo ja jarrutus).
- Älä aja yli 130 km/h:n, 80 mph. nopeudella.
- Sido pitkät kuormat päistään kiinni auton etu- ja takaosaan.
- Irrota putket, kun niitä ei käytetä – se säästää polttoainetta.
- Kuorman on jakauduttava tasaisesti telineputkille eikä se saa olla putkia leveämpi.
- Älä ylitä suurinta kuormakapasiteettia.
- Kiristä kiinnitysruuvit säännöllisesti.

Valmistaja ei ole vastuussa mistään tilanteista, jos näitä ohjeita ei noudateta.

SR Bezbednost

- Ne koristite krovni otvor kada su montirani nosači tereta.
- Predviđeno je da se ove šipke montiraju u jednom određenom položaju na vozilu.
- Pričvršćenost za vozilo se ne garantuje ako se položaj razlikuje od onog prikazanog u ovim uputstvima.
- Zavrtnji za pričvršćivanje moraju da se ponovo pritegnu, a trake za prtljag provere nakon nekoliko kilometara nošenja tereta.
- Zabranjeno je da se koriste elastični materijali za vezivanje (konopci za bandži itd). Preporučujemo zatezne trake.
- Nemojte da postavljate dodatne materijale (guma, plastika itd.) između podnožja i karoserije automobila, to bi moglo da onemogući pravilno prijanjanje šipki.
- Imajte u vidu uticaj tereta na šipkama kada rukujete vozilom (stabilnost pri bočnom vetru, skretanje i kočenje).
- Ne prekoračujte ograničenje brzine od 130 km/h, 80 mph.
- Krajeve dugačkih tovara privežite za prednji i zadnji deo automobila.
- Uklonite šipke kada se ne koriste da biste uštedeli na potrošnji goriva.
- Teret mora da se jednako rasporedi na krovne šipke i ne sme da premašuje širinu šipki.
- Ne sme da se prekorači maksimalno opterećenje.
- Zavrtnji za pričvršćivanje moraju da se povremeno ponovo pritegnu.

Proizvođač ne prihvata odgovornost u slučaju da se ova uputstva ne poštuju.

RU Безопасность

- Не используйте люк в крыше, когда установлены багажники.
- Багажник необходимо закреплять в одном четко определенном положении на транспортном средстве.
- Надежность крепления не гарантирована, если положение отличается от указанного в этой инструкции.
- Через каждые несколько километров нужно проверять и, если нужно, крепче затягивать болты и ремни.
- Запрещено использовать эластичные шнуры или канаты. Мы рекомендуем грузовые ремни.

- Не размещайте никаких дополнительных материалов (резина, пластик и т. д.) между опорами багажника и корпусом автомобиля; это может ухудшить надежность крепления.
- Помните о том, что груз на крыше создает аэродинамическое сопротивление, поэтому влияет на управляемость и устойчивость автомобиля, особенно во время поворотов и торможения.
- Не превышайте скорость 130 км/ч., 80 mph.
- Вытянутые грузы нужно дополнительно привязать к передней и задней части автомобиля.
- Снимайте багажник, когда он не используется, чтобы сократить расход топлива.
- Груз необходимо равномерно распределять на дугах багажника; он не должен превышать ширину багажника.
- Не превышайте допустимую нагрузку багажника.
- Болты следует периодически проверять и затягивать.

Производитель снимает с себя ответственность в случае несоблюдения этих инструкций.

AR السلامة

- لا تستخدم سقف الشمس عند تجميع ناقلات الحمولة.
- تم تصميم هذه القضبان بحيث يتم تثبيتها في مكان واحد محدد بالسيارة.
- لا يمكن ضمان تثبيتها بالسيارة إذا كان المكان مختلفاً عما هو موضح في هذه التعليمات.
- يجب إحكام ربط براغي التثبيت وفحص أحزمة التخزين بعد النقل لمسافة على بعد بضعة كيلومترات.
- يحظر استخدام الأربطة العنق (الحيال المطاطية، وغيرها). ونصح باستخدام الأشرطة المنسوجة.
- لا تضع أي مواد إضافية (مطاطية، أو بلاستيكية، أو غير ذلك) بين الدواسات وجسم السيارة، فقد تمنع تثبيت القضبان بشكل صحيح.
- ضع في اعتبارك تأثير التعامل مع سيارتك عندما تكون القضبان مُحملة (الثبات عند التعرض لرياح جانبية، والانعطاف، والكبح)
- لا تتجاوز الحد الأقصى للسرعة 130 كم/ساعة، 80 ميل في الساعة.
- قم بربط الحمولة التي تُنقل لمسافات طويلة من طرفيها في الجزء الأمامي والخلفي من السيارة.
- قم بإزالة القضبان عند عدم استخدامها لتوفير استهلاك الوقود.
- يجب توزيع الحمولة بالتساوي على قضبان حمالة السقف، كما يجب عدم تجاوز عرض القضبان.
- يجب عدم تجاوز الحد الأقصى المسموح به للحمولة.
- يجب إعادة ربط براغي التثبيت بشكل دوري.

لا تتحمل الجهة المُصنعة أي مسؤولية في حالة عدم اتباع هذه التعليمات.

